

# 1.1/2"

DVOUMEMBRÁNOVÉ PUMPY SE VZDUCHOVÝM POHONEM

# Husky 1590

**METALICKÁ PUMPA "HIGH-FLOW" S VELKÝM VÝTOKEM 378,5 l / MIN.**

- \* Tlak kapaliny do 8,4 barů
- \* Galvanizovaná centrální jednotka odolná korozi osazena špičkovým ventilem řízení vzduchu
- \* Servis centrálního vzduchového řídicího ventilu s možností výměny jako celku, bez nutnosti demontáže celé pumpy.

## NEJPOPULÁRNĚJŠÍ MODELY

STANDARD		ŘÍZENÉ	
DBC666	Alumin/Santopr	DCC666	Alumin/Santopr
DBC525	Alumin/Hytrel	DCC525	Alumin/Hytrel
DBD311	SST / Teflon	DCD311	SST / Teflon
DBD666	SST/Santopr	DCD666	SST/Santopr

378.5 l/min. • 1 1/2" (38.1 mm)



Husky 1590 Aluminium  
DxCxxx



Husky 1590 SST - nerez  
DxDxxx

D X X X X X

Pumpa Velikost pumpy Materiál těla pumpy Těsnění Koule Membrány



# TECHNICKÁ SPECIFIKACE HUSKY 1590 \* 378.5 l/min. \* 1.1/2"

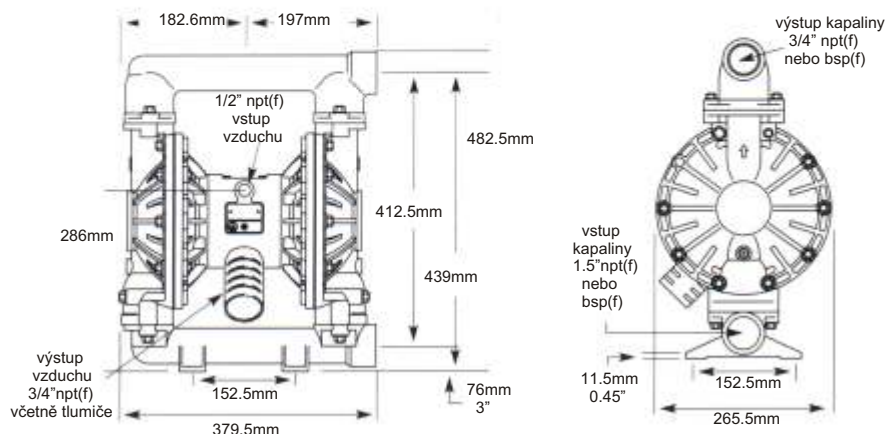

## TECHNICKÁ SPECIFIKACE

Maximální tlak kapaliny .....	8,4 barů
Maximální volný výtok .....	378,5 l/min
Maximální rychlost pumpy .....	200 cyklů/ min.
Litry na cyklus .....	1,96 l
Maximální velikost pumpovaných částic .....	4,8mm (3/16")
Maximální sací výška suchá / mokrá .....	5,48 m
Pracovní tlak vzduchu .....	1,4 - 8,4 barů
Maximální pracovní teplota .....	65,5 °C
93,3° C pro modely s Teflonovými membránami a metalickým, nebo Kynarovým tělem pumpy.	
Typická hladina tlaku zvuku ( při 4,8 baru, 50 cyklech / min). .....	72 dBA
Vstup vzduchu .....	1/2" npt(f)
Výstup vzduchu .....	3/8" npt(f)
Vstup a výstup kapaliny .....	1.1/2" npt(f) nebo bsp(f)
Hmotnost:	
Nerez - SST .....	38,6 kg
Hliník .....	15,2 kg
Nerez - SST .....	8,2 kg
Manuál s instrukcema k obsluze .....	308-441
Data sheet .....	305-645



**PRODEJ - INSTALACE - SERVIS :**

TLAKOVÉ SYSTÉMY  
AMERICKÝCH PUMP

**TAPS s.r.o. 739 94 VENDRYNĚ 149**  
stříkácí - extrudační a přečerpávací technika

tel. : 0659 / 350512 fax : 0659 / 350513  
GSM : 0602 189299  
http ://www.graco.cz http ://www.taps.cz  
e-mail: taps@taps.cz

## HUSKY 1590 Geolast výměnná souprava



- \* lepší odolnost proti oděru než Hytrel
- \* stejná chemická odolnost než Buna-N
- \* připravena pro Husky 1040, 1590 2150 a Husky 3275

## GRAF výkonů HUSKY 1590



## VÝTOK KAPALINY testováno s vodou se zanořeným vstupem



## VÝTOK KAPALINY testováno s vodou se zanořeným vstupem